

ИНСТРУКЦИИ

ВЪЗДУШЕН МАТРАК ЗА КОЛА

КОМПОНЕНТИ

- Въздушен матрак за кола
- Възглавница (2x)
- Въздушна помпа
- Чанта за носене
- Комплект за поправка

ТЕХНИЧЕСКИ ХАРАКТЕРИСТИКИ

- Напрежение на помпата: DC12V
- Честота на помпата: 50Hz
- Мощност на помпа: 75W
- Размер на легло: 135*85*45cm
- Размер на сгънато легло: 31*30*12cm
- Цвят: черен, бежов

НАЧИН НА УПОТРЕБА

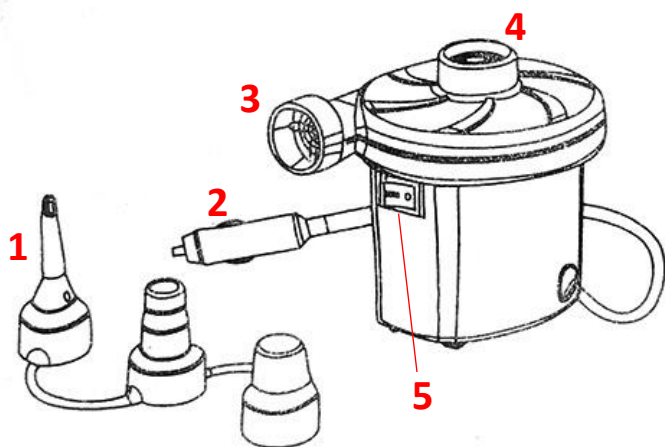

- (1) Накрайник
- (2) Щепсел за кола
- (3) Изход за помпене
- (4) Изход за изпомпване
- (5) On/Off Копче

ИНСТРУКЦИИ ЗА РАБОТА

○ НАДУВАНЕ

1. Свържете щеспела на помпата в запалката на автомобила със захранване 12-волта DC
2. Свържете адаптера с изхода за помпене чрез конектора.
3. Задръжте помпата срещу клапата на надуваемият продукт и я включете за надуване/изключете когато сте готови. (Символът “-” на копчето означава “ВКЛ”, “0” означава “ИЗКЛ”.)

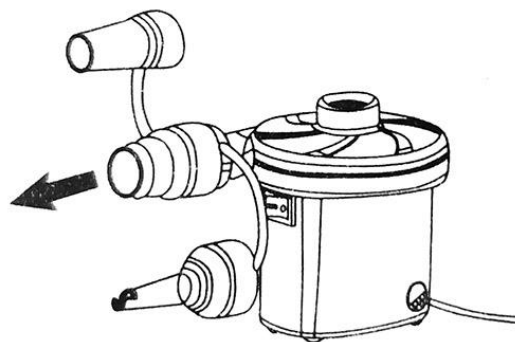

Клапата не трябва да е запушена, защото това би прегряло и увредило помпата. Никога не използвайте изхода за спадане по време на помпене.

○ СПАДАНЕ

1. Отворете клапата на надутия продукт.

2. Поставете правилният накрайник за помпене/спадане (1) в отвора.
3. Когато накрайника е монтиран на помпата го свържете с клапана за помпене/спадане и натиснете копчето за включване/изключване (5).

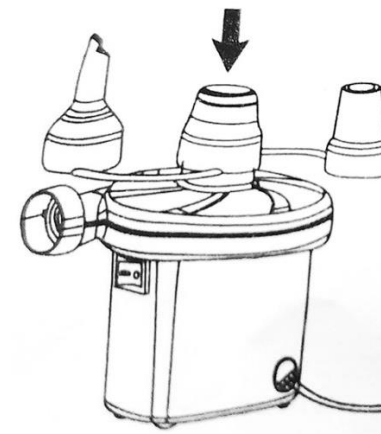

Проверете клапата на матрака да не е запушена, иначе помпата може да бъде увредена. Никога не използвайте отвора за помпене (4) за спадане.

За да напомниме бързо матрака чрез клапата, отворете само горната част на клапана, (така че предпазния клапан да е затворен), след това свържете директно с помпата. За да спаднете отворете предпазния клапан.

ВАЖНО

1. Захранването трябва да е на автомобилна запалка 12-волта DC.
2. Помпата не е направена за продължителна употреба.

3. Когато използвате помпата с по-голям адаптер, моля оставете я да почине за 5 минути при помпене/изпомпване на всеки 10 минути работа. Когато използвате помпата с по-малък адаптер, моля оставете я да почине за 5 минути при помпене/изпомпване на всеки 5 минути работа.
4. Дръжте помпата далеч от деца.
5. Не запречвайте клапата за помпене/изпомпване.
6. За бързо напompване и по-малка работа на мотора, винаги използвайте подходящия адаптер според размера на клапата за напompване.

ВНИМАНИЕ

1. За да намалите риска се свържете с квалифициран електро техник за поправка и подмяна на повреден кабел.
2. Внимателно следвайте инструкциите при напompване.
3. Никога не превишавайте препоръчителното налягане, в противен случай могат да възникнат сериозни щети от гръмване.
4. Никога не оставяйте помпата без надзор когато се използва.
5. Не съхранявайте/използвайте помпата във влажни условия.
6. Не позволявайте да попаднат в клапата пясък, малки камъчета и др. при използване на помпата.
7. Никога не гледайте вътре или не насочвайте отвора за помпене/спадане към очите си.

8. Никога не се опитвайте да поставите ръката или пръстите си в клапата за помпене/изпомпване.



	<p>Символ за изхвърляне и рециклиране на отпадъци от електрическо и електронно оборудване (ОЕЕО). Символът ОЕЕО е поставен върху продукта във връзка с Директива 2012/19/ЕС за Отпадъци от електрическо и електронно оборудване (ОЕЕО). Целта му е да предотврати неправилното изхвърляне на продукта и да насърчи повторната му употреба и рециклиране.</p>
---	--